

Spécifications techniques		138
Matériel		acier forgé C40
Force de tirage	ton	6
Poids	Kg	12

Le Boomerang est un set comprenant un bras recourbé à 3 adaptations possibles et une cheville de verrouillage. Il représente l'idéal pour les tirs puissants sur des endroits difficiles à atteindre de la carrosserie. Il permet d'éliminer l'emploi de la chaîne et d'éviter ainsi toute rayure sur la tôle. Fabriqué en C40 forgé, il offre une grande sécurité contre toute rupture éventuelle due à une force de tirage excessive.

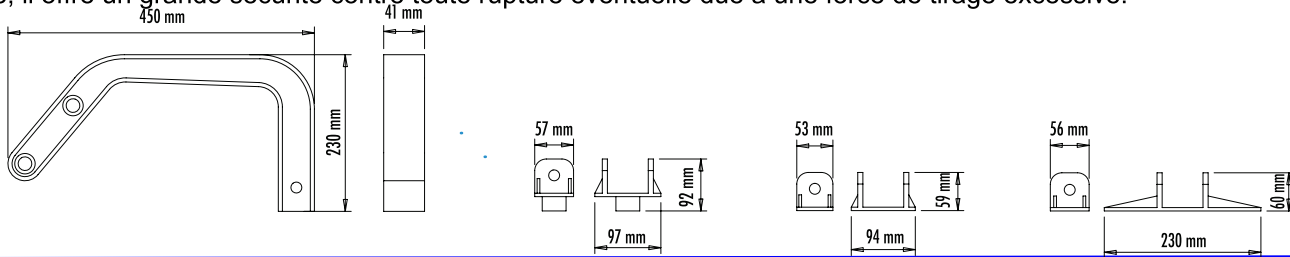

## ART. 139 Pince 35 mm a 90°

Etau de traction à 90° en acier spécial forgé présentant des caractéristiques de grande résistance. Grâce au piton qui se visse, la traction peut avoir lieu à 90° dans les deux sens sans déplacer l'étau.

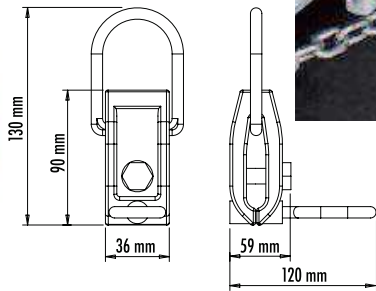

Spécifications techniques		139
Matériel		acier
Largeur mâchoire	mm	35
Force tirage	ton	4
Poids	Kg	0,800

## ART. 140 Pince spéciale avec gorge intérieure (45 mm)

Pince spéciale à gouttières, avec gorge intérieure de 45 mm. Cet pince est livrée avec deux colliers fixés par vis pour la traction à 90°. Etant donné la largeur de la gorge, il peut également servir à tirer les parties de châssis particulièrement épaisses.

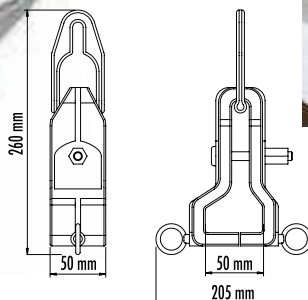

Spécifications techniques		140
Matériel		acier
Force de tirage	ton	6
largeur mâchoire	mm	50
Poids	kg	3,2